

JVC VIDEOGRABADORA

HR-J585EU

HR-J285EU



MANUAL DE INSTRUCCIONES

LPT0666-005B
 COPYRIGHT © 2002 VICTOR COMPANY OF JAPAN, LTD.

Impreso en Indonesia
 0202 MNV*ID*OT

SEGURIDAD PRIMERO	1
Botones, conectores e indicadores	3
Panel delantero.....	3
Panel trasero.....	3
Mando a distancia.....	3
Visualización en pantalla	4
Menú principal.....	4
Conexiones básicas	5
Ajustes iniciales	6
Ajuste del canal de vídeo	6
Ajuste de idioma	7
Ajuste del reloj	7
Ajuste del sintonizador.....	7
Reproducción	10
Grabación.....	11
Grabación con temporizador	12
Programación del temporizador	12
Comprobación, cancelación o cambio de los ajustes de programas	13
Edición	14
Edición con otra videograbadora o videocámara	14
Conexiones del sistema.....	15
Conexión/utilización de un sistema estereofónico (HR-J585EU solamente).....	15
Ajustes auxiliares	15
Bloqueo para niños	15
Especificaciones	16

ADVERTENCIA

Existen dos tipos diferentes de sistemas de color SECAM: SECAM-L, utilizado en Francia (también llamado SECAM-West), y SECAM-B, utilizado en los países de Europa Oriental (también llamado SECAM-East).

1. Esta grabadora puede también recibir señales de televisión en color SECAM-B para grabación y reproducción.
2. Las grabaciones hechas con las señales de televisión en color SECAM-B producen imágenes monocromas cuando se reproducen en una grabadora de la norma SECAM-L, o no producen imágenes con colores normales si se reproducen en una grabadora PAL con el sistema SECAM-B incorporado (aunque el televisor sea compatible con SECAM).
3. Los cassettes pregrabados y grabaciones SECAM-L hechas con una grabadora SECAM-L producen imágenes monocromas cuando se reproducen en esta grabadora.
4. Esta grabadora no puede utilizarse para la norma SECAM-L. Utilice una grabadora SECAM-L para grabar estas señales.

IMPORTANTE

- Lea las precauciones en las páginas 1 y 2 antes de instalar u operar la grabadora de video.
- Es necesario notar que puede ser ilegal regrabar cintas grabadas o discos sin el consentimiento del propietario de los derechos de autor de la grabación de sonido o video, programa normal o por cable y cualquier obra literaria, dramática, musical o artística registrada en estos medios.



- Los cassettes marcados "VHS" (o "S-VHS") pueden ser usados con esta grabadora de video, sin embargo, sólo las señales VHS pueden ser reproducidas y grabadas.
- HQ VHS es compatible con el equipo VHS existente.

Para Italia:

"Declaramos que este producto marca JVC, cumple con el Decreto Ministerial no. 548 del 28 de agosto de 1995 publicado en el Periódico Oficial no. 301 de la República de Italia el 28 de diciembre de 1995".

El botón STANDBY/ON ψ /I no interrumpe completamente la alimentación principal, sino que conecta y desconecta la corriente de funcionamiento. " ψ " indica la espera de alimentación eléctrica y "I" indica ON.

SEGURIDAD PRIMERO

Precauciones de seguridad

La placa indicadora y la observación de seguridad están en la parte posterior del aparato.

ADVERTENCIA:ALTA TENSION EN EL INTERIOR
ADVERTENCIA:PARA EVITAR RIESGOS DE INCENDIO O ELECTROCUCION, NO EXPONGA ESTE APARATO A LA LLUVIA O HUMEDAD.

ATENCIÓN

- Le recomendamos que desconecte el cordón de alimentación del tomacorriente de CA cuando no vaya a utilizar la grabadora por mucho tiempo.
- En el interior del aparato hay alta tensión. En caso de reparaciones, acuda a técnicos de reparaciones cualificados. Para evitar riesgos de electrocución o incendio, desenchufe el cordón de alimentación del tomacorriente antes de conectar o desconectar cualquier cable de señal o antena.

A los propietarios del HR-J585EU:

Las cintas de video grabadas con este aparato en el modo LP (reproducción larga) no pueden reproducirse en una grabadora de una sola velocidad.

A los propietarios del HR-J285EU:

Las cintas grabadas con otras grabadoras en el modo LP (reproducción larga) no pueden ser reproducidos en esta grabadora de video.

Cuando el equipo se instale en un mueble o en una estantería, asegúrese de que tenga de suficiente espacio a todo su alrededor para disponer de una buena ventilación (10 cm o más en ambos lados, en la parte superior y en la parte trasera).

Cuando tire las pilas deberá tener en consideración los problemas ambientales, y los reglamentos o las leyes locales relacionados con la disposición de las pilas deberán cumplirse estrictamente.

El no cumplir con las siguientes precauciones puede causar daños en la grabadora, mando a distancia o cassette de video.



1. **NO COLOQUE** la grabadora en ...
 - ... un ambiente expuesto a temperaturas o humedad extremas.
 - ... la luz directa del sol.
 - ... en un ambiente polvoriento.
 - ... en un ambiente donde se generen fuertes campos magnéticos.
 - ... una superficie inestable sujeta a vibración.
2. **NO BLOQUEE** las aberturas o agujeros de ventilación de la grabadora.
(Si las aberturas o agujeros de ventilación están bloqueados por un periódico o paño, etc., el calor tal vez no pueda salir.)
3. **NO COLOQUE** objetos pesados sobre la grabadora o mando a distancia.
4. **NO COLOQUE** sobre la grabadora o mando a distancia nada que pueda derramarse.
(Si entra agua u otro líquido en este equipo puede producirse un incendio o una descarga eléctrica.)
5. **NO EXPONGA** el aparato a goteos o salpicaduras.
6. **NO UTILICE** este equipo en un cuarto de baño ni en lugares donde haya agua. TAMPOCO coloque ningún recipiente lleno de agua o líquidos (tales como cosméticos o medicinas, jarrones de flores, plantas en tiestos, tazas, etc.) sobre esta unidad.
7. **NO COLOQUE** ninguna fuente de llamas como, por ejemplo, velas encendidas, encima del aparato.
8. **EVITE** golpear violentamente la grabadora cuando la transporte.

CONDENSACION DE HUMEDAD

La humedad del aire se condensará en la grabadora cuando la cambie de un lugar frío a un lugar tibio, o cuando haya mucha humedad. La formación de condensación es igual a la de la superficie externa de un vaso de vidrio lleno de agua fría. La condensación de humedad sobre el tambor de cabezas puede dañar la cinta. En condiciones en las cuales pueda ocurrir condensación, mantenga conectada la alimentación de la grabadora durante unas pocas horas para que la humedad se seque.

Cómo utilizar el mando a distancia

Antes de utilizarlo, inserte las pilas en el sentido correcto como se indica debajo de la cubierta de las mismas. El mando a distancia puede controlar la mayoría de las funciones de su videograbadora, así como también las funciones básicas de los televisores de JVC.

- Apunte el mando a distancia hacia la ventanilla receptora de la videograbadora.
- La distancia máxima de alcance del mando a distancia es de 7,5 m aproximadamente.
- Para utilizar su televisor JVC, pulse el botón correspondiente: TV , TV AV, TV PR +/-, TV  +/- (volumen del televisor).

NOTA:

Si por alguna razón el mando a distancia no funciona correctamente, extraiga las pilas del mismo y espere unos pocos segundos, luego vuelva a introducirlas e inténtelo otra vez.

Limpeza de las cabezas de video

La acumulación de suciedad y otras partículas en las cabezas de video puede ser la causa de que la imagen de reproducción aparezca borrosa o se interrumpa. Asegúrese de ponerse en contacto con su concesionario JVC más cercano si se producen tales problemas.

Casetes utilizables

- Las grabaciones con videocámaras VHS compactas pueden reproducirse en esta videograbadora. Simplemente coloque el casete grabado en un adaptador de casete VHS y utilícelo como lo haría con cualquier casete VHS de tamaño normal.
- Esta videograbadora puede grabar en casetes VHS normales y en casetes Super VHS. Sin embargo, podrá grabar y reproducir señales VHS convencionales solamente. No es posible reproducir casetes Super VHS grabados.

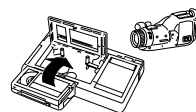

ATENCIÓN:

A los usuarios de teléfonos móviles:

La utilización de un teléfono móvil cerca de la videograbadora puede ser la causa de que vibre la imagen de la pantalla del televisor o de que la pantalla adquiera un fondo azul.

Acerca de la colocación de la videograbadora:

Algunos televisores u otros aparatos generan campos magnéticos intensos. No ponga tales aparatos encima de la videograbadora porque podrán causar distorsiones en la imagen.

Botones, conectores e indicadores

Panel delantero

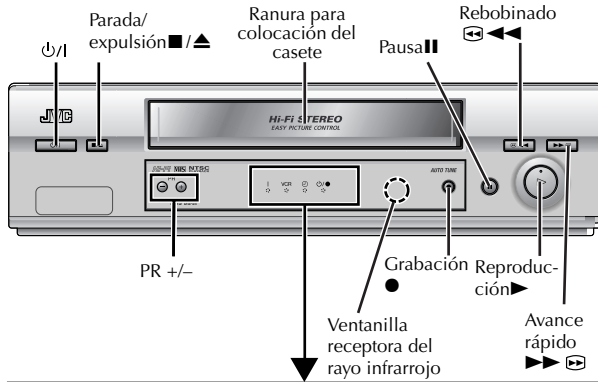

Panel de visualización

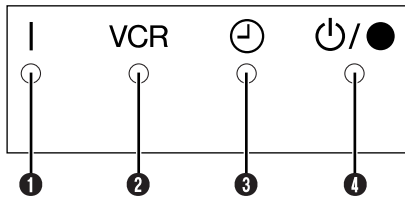

- ❶ Indicador de alimentación
- ❷ Indicador VCR
- ❸ Indicador de temporizador
- ❹ Indicador de espera/grabación*

* El indicador de espera/grabación se enciende cuando la videograbadora está en el modo de espera o durante la grabación.

Panel trasero

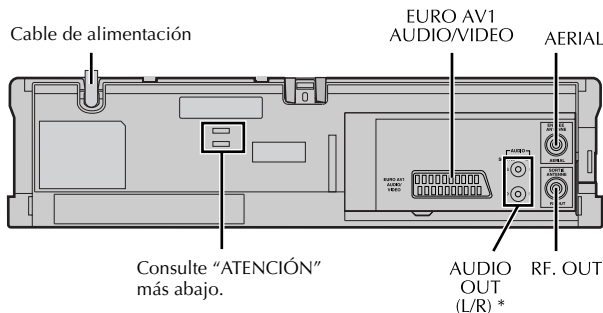

* HR-J585EU solamente

ATENCIÓN:

No deje caer al interior de la videograbadora la banda de unión que sirve para fijar el cable de alimentación. Esto puede causar un fallo en el funcionamiento.

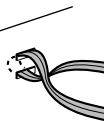

Mando a distancia

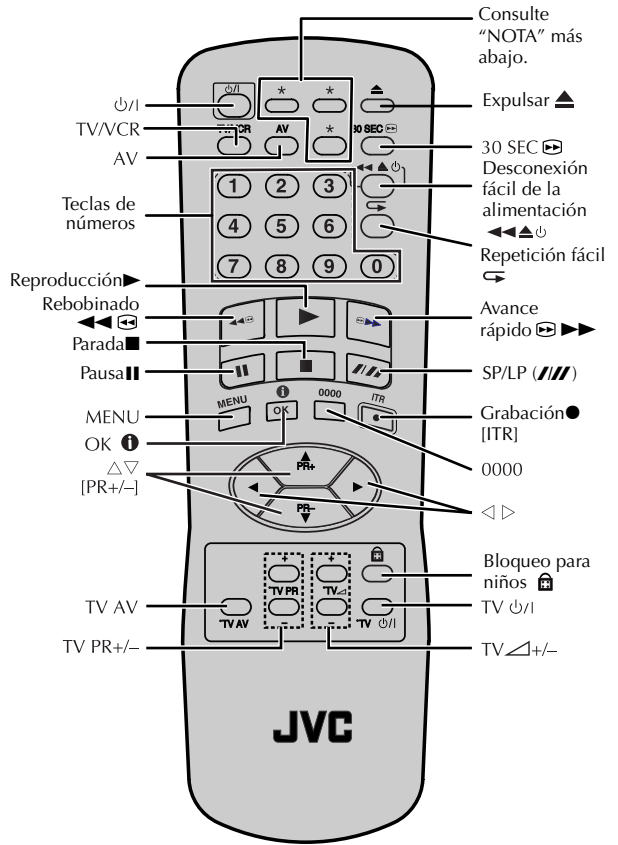

NOTA:

Los botones con * no funcionan con esta videograbadora.

Acerca del botón Power

Cuando pulse Power en la videograbadora y en el mando a distancia mientras la videograbadora esté encendida, cada botón funcionará de forma diferente.

En la videograbadora

Cuando pulse Power, la videograbadora se apagará completamente.

En el mando a distancia

Cuando pulse Power, la videograbadora se pondrá en el modo de espera.

Power se enciende en el panel de visualización. Para apagar completamente la videograbadora, pulse Power en ella.

Visualización en pantalla

Si pulsa **1** (OK) en el mando a distancia cuando "OSD" se pone en "CON." (☞ 5), usted podrá ver el estado actual de la videgrabadora en la pantalla. Las indicaciones, a excepción de la del reloj o la del contador de tiempo, desaparecen en unos 5 segundos. Para cancelar completamente la visualización en pantalla, pulse de nuevo **1** (OK). Las indicaciones no se graban aunque la videgrabadora esté en el modo de grabación

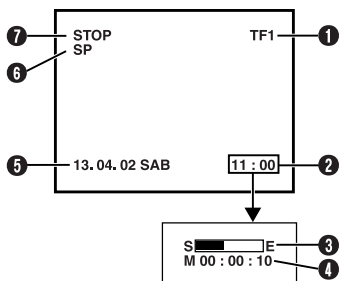

- 1** Canal y entrada auxiliar
- 2** Reloj*
- 3** Posición de la cinta*
- 4** Contador de tiempo*
- 5** Día/mes/año
- 6** Velocidad de la cinta
- 7** Modo de funcionamiento de la videgrabadora

Visualización en pantalla	Descripción
PLAY	aparece cuando usted realiza la reproducción.
REW	aparece durante el rebobinado, o parpadea durante el rebobinado con la función de desconexión de la alimentación tras el rebobinado. (☞ 10)
FF	aparece durante el avance rápido.
EZ REPEAT	aparece durante la repetición de reproducción Ez. (☞ 11)
EJECT	aparece cuando usted expulsa el casete.
STOP	aparece cuando usted detiene la reproducción o la grabación.
RECORD	aparece durante la grabación.
RECP	aparece en el modo de pausa de grabación.
SAFE	aparece cuando la videgrabadora entra en el modo de bloqueo para niños, o cuando se pulsa cualquier botón de la videgrabadora durante el modo de bloqueo para niños. (☞ 15)

* Cada vez que pulse **1** (OK), el visualizador mostrará alternativamente el reloj o la posición de la cinta y el contador de tiempo.

Menú principal

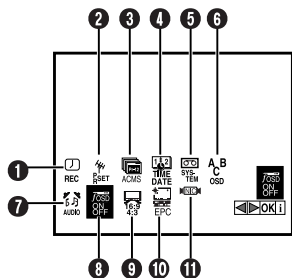

En la pantalla del menú principal usted puede realizar varias operaciones o cambiar varios ajustes de modo.

- Encienda la videgrabadora y el televisor, y ponga su televisor en su modo AV o en el modo de canal de vídeo.
- El procedimiento muestra cómo poner "OSD" en "CON.".

1 Acceda a la pantalla del menú principal

Pulse MENU. Pulse ◀▶ para seleccionar el icono "OSD", y luego pulse OK.

- Si selecciona el icono **1** a **4**, siga cada uno de los procedimientos de ajuste.
- Si selecciona el icono **5** a **11**, vaya al paso **2**.

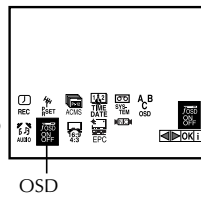

2 Cambie el ajuste

Pulse ▲▼ para ponerlo en "CON.", y luego pulse ◀ o ▶.



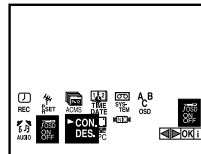

3 Vuelva a la pantalla normal

Pulse MENU.



*El ajuste predeterminado es **negrita** en la tabla siguiente.

Icono	Descripción
1 REC  REC	Seleccione este icono para grabar con temporizador el programa. (☞ 12)
2 PR SET  PR SET	Seleccione este icono para realizar el ajuste manual de canales. (☞ 8, 9)
3 ACMS  ACMS	Seleccione este icono para realizar el ajuste automático de canales. (☞ 7) El ajuste automático de canales asigna automáticamente todas las emisoras que pueden recibirse en su área.
4 TIME DATE  TIME DATE	Seleccione este icono para ajustar el reloj. (☞ 7)
5 SYSTEM  SYSTEM	<p>AUTO / PAL / MESECAM</p> <p>En esta videgrabadora usted puede reproducir cintas PAL, NTSC y MESECAM o grabar señales PAL y SECAM*. Seleccione el sistema de color apropiado.</p> <p>* Las señales SECAM se grabarán como MESECAM en esta videgrabadora. MESECAM es la designación empleada para cintas con señales SECAM que han sido grabadas en una videgrabadora PAL compatible con MESECAM.</p> <p>AUTO: Seleccione esto normalmente. El sistema de color apropiado se selecciona automáticamente dependiendo de las señales de reproducción o grabación.</p> <p>Si "AUTO" no funciona correctamente, ajuste manualmente el modo siguiente.</p> <p>PAL: Para grabar señales PAL, o para reproducir señales PAL.</p> <p>MESECAM: Para grabar señales SECAM o para reproducir una cinta MESECAM.</p> <p>NOTAS:</p> <p>Acerca de la reproducción de NTSC</p> <ul style="list-style-type: none"> ● Algunos televisores reducen la imagen verticalmente y ponen barras negras en las partes superior e inferior de la pantalla, o recortan las partes superior e inferior de las visualizaciones superpuestas. Esto no es un fallo de funcionamiento. ● La imagen puede desplazarse hacia arriba y hacia abajo. Esto se puede corregir si su televisor tiene la función de control V-HOLD. ● Las indicaciones del contador y del tiempo de cinta restante serán incorrectas. ● Durante la búsqueda, la reproducción de imagen fija o la reproducción cuadro a cuadro, la imagen se distorsionará, y podrá haber una pérdida de color.

Icono	Descripción
6 ABC OSD A B C OSD	Seleccione este icono para poner el idioma. Puede seleccionar uno de entre seis idiomas. (☞ 7)
7 AUDIO  AUDIO	STEREO / IZQUI. / DERECH / MONO (HR-J585EU solamente) Su videogradora es capaz de grabar cuatro pistas de sonido (STEREO, IZQUI., DERECH y MONO) y reproducir la que usted seleccione. STEREO: Para cintas estéreo Hi-Fi IZQUI.: Para el audio principal de cintas bilingües DERECH: Para el audio secundario de cintas bilingües MONO: Para cintas copiadas con audio
8 OSD  ON OFF	CON. / DES. Cuando esta función esté en "CON." aparecerá en la pantalla diversa información (visualización en pantalla) del estado de la videogradora. NOTA: <i>Cuando utilice la videogradora como componente de reproducción para editar una cinta, asegúrese de poner esta función en "DES.". De lo contrario, la información del estado de la videogradora se grabará en la cinta editada.</i>
9 16:9/4:3  16:9 4:3	AUTO / 16:9 / 4:3 Puede seleccionar la relación de aspecto de su televisor. AUTO: Seleccione esto normalmente. Puede reproducir los programas de pantalla 16:9 y 4:3 tal y como están. 16:9: Puede reproducir el programa con el formato de pantalla 16:9. 4:3: Puede reproducir el programa con el formato de pantalla 4:3. NOTA: <i>Ponga su televisor en el modo AV si la imagen queda cortada en la pantalla cuando usted reproduce el programa con el formato de pantalla 16:9.</i>
10 EPC  EPC	DES. / SOFT / NITIDO Esta función le permite ajustar la calidad de la imagen de reproducción según sus preferencias. DES.: La calidad de la imagen no se ajusta. SOFT: Reduce la aspereza de la imagen cuando se ven cintas que han sido reproducidas muchas veces y que contienen mucho ruido. NITIDO: Imagen más clara con bordes más nítidos cuando se ven imágenes con superficies muy planas y del mismo color como, por ejemplo, los dibujos animados. NOTA: <i>Sólo puede realizar el ajuste EPC durante la reproducción.</i>
11 NIC  NIC	AUTO / DES. (HR-J585EU solamente) Seleccione el modo apropiado. Consulte la página 12. AUTO: La videogradora detecta automáticamente las emisiones NICAM. DES.: La videogradora no detecta las emisiones NICAM.

Conexiones básicas

1 Compruebe los contenidos

Asegúrese de que el paquete contiene todos los accesorios listados en "Especificaciones" (☞ 16).

2 Coloque la videogradora

Coloque la videogradora en una superficie estable y horizontal.

3 Conecte la videogradora al televisor

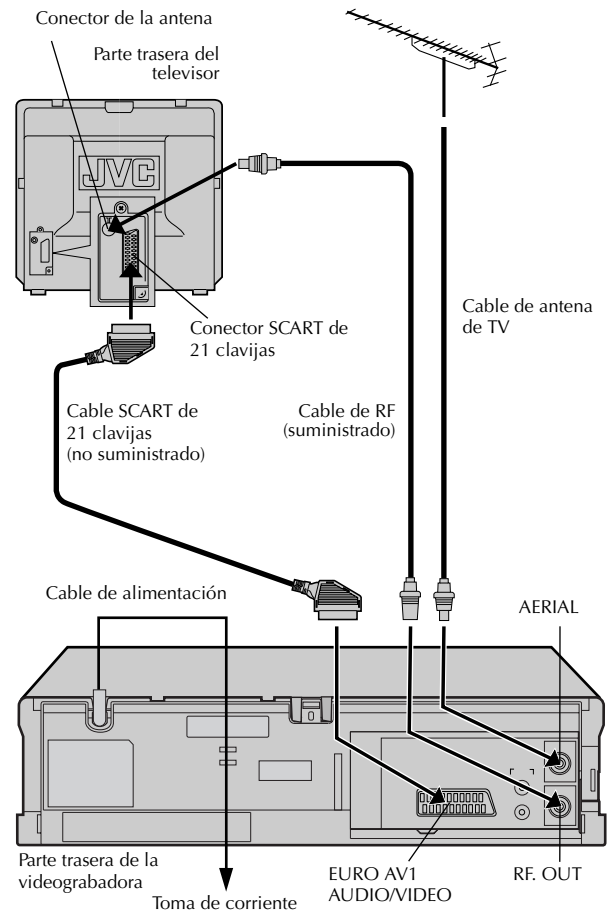

Conexión RF



- 1 Desconecte el cable de la antena del televisor.
- 2 Conecte el cable de la antena del televisor al conector AERIAL de la parte trasera de la videogradora.
- 3 Conecte el cable de RF suministrado entre el conector RF. OUT de la parte trasera de la videogradora y el conector de la antena del televisor.

Conexión AV



Si su televisor está equipado con un conector SCART de 21 clavijas, haga la conexión AV para mejorar la calidad de la imagen durante la reproducción de la cinta.

- 1 Conecte la antena, la videogradora y el televisor como se muestra en la ilustración.
- 2 Conecte un cable SCART de 21 clavijas opcional entre el conector EURO AV1 AUDIO/VIDEO de la parte trasera de la videogradora y el conector SCART de 21 clavijas del televisor.

4 Realice la instalación Plug&Play

El televisor deberá ponerse en su modo AV (con conexión AV  5) o en el canal 36 de UHF (con conexión de RF  5).

Enchufe el cable de alimentación en una toma de corriente. No encienda la videograbadora. Aparece la pantalla de ajuste del país.

Pulse   para seleccionar su país y luego pulse **OK**. La videograbadora asigna automáticamente todas las emisoras que pueden recibirse en su zona.

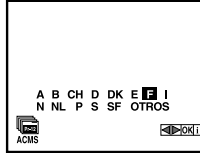

NOTA:

Si conecta su televisor a la videograbadora con la conexión de RF y la visualización en pantalla que aparece en el canal 36 de UHF parece distorsionada, realice "Ajuste del canal de vídeo" indicado en la columna de la derecha.

A	: Austria	I	: Italia
B	: Bélgica	N	: Noruega
CH	: Suiza	NL	: Países bajos
D	: Alemania	P	: Portugal
DK	: Dinamarca	S	: Suecia
E	: España	SF	: Finlandia
F	: Francia	OTROS	: Otros países

- Cuando termine la instalación de Plug&Play aparecerá la pantalla de confirmación.

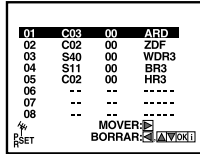
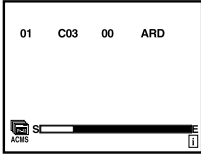

5 Vuelva a la pantalla normal

Pulse **MENU**.

Ajustes iniciales

Ajuste del canal de vídeo

El canal de vídeo (canal de salida de RF) es el canal en el que su televisor recibe las señales de imagen y sonido procedentes de la videograbadora a través del cable de RF.

Realice los pasos siguientes sólo si aparecen interferencias en la imagen de TV después de haberse trasladado a una zona diferente o si una emisora nueva ha empezado a transmitir en su zona, o si ha cambiado la conexión de RF a AV, o viceversa.

Si ha conectado la videograbadora a su televisor mediante la conexión AV, desactive el canal de vídeo.

Si ha conectado la videograbadora a su televisor mediante la conexión de RF, ajuste el canal de vídeo correcto.

Encienda la videograbadora y el televisor.

1 Ajuste el canal en el televisor

Seleccione la posición vacante 36 en su televisor.

2 Acceda al modo de ajuste del canal de vídeo

Pulse  / 1 en el mando a distancia para entrar en el modo de espera. Mantenga pulsado **PR+** o **-** en la videograbadora durante más de 3 segundos.

3 Ajuste el canal de vídeo

Con conexión AV

Pulse **PR +** o **-** para ajustar el canal de vídeo en "DES.". Luego pulse  / 1.

Con conexión RF

Pulse **PR +** o **-** para ajustar el canal de vídeo en una posición vacante entre 22 y 68 que no esté ocupada por una emisora local de su área. Luego pulse  / 1.

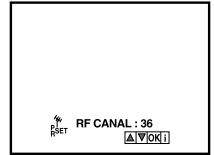

Con conexión AV

Para ver señales de imagen procedentes de la videograbadora, ponga su televisor en el modo AV.

Con conexión RF

Para ver las imágenes procedentes de la videograbadora, ajuste su televisor al canal de vídeo.

Ajuste de idioma

Si se requiere se puede cambiar manualmente el ajuste de idioma.

Encienda la videograbadora y el televisor, y ponga su televisor en su modo AV o en el modo de canal de vídeo.

1 Acceda a la pantalla del menú principal

Pulse **MENU**. Pulse ◀▶ para seleccionar el icono "ABC OSD", y luego pulse **OK**.

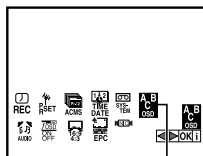

2 Seleccione el idioma

Pulse ▲▼ para seleccionar el idioma deseado.

ENGLISH : Inglés
 DEUTSCH : Alemán
 FRANCAIS : Francés
 ITALIANO : Italiano
 ESPAÑOL : Español
 DUTCH : Holandés

3 Vuelva a la pantalla normal

Pulse **MENU**.

Ajuste del reloj

Encienda la videograbadora y el televisor, y ponga su televisor en su modo AV o en el modo de canal de vídeo.

1 Acceda a la pantalla principal y luego a la pantalla de ajuste del reloj

Pulse **MENU**. Pulse ◀▶ para seleccionar el icono "TIME DATE", y luego pulse **OK**.

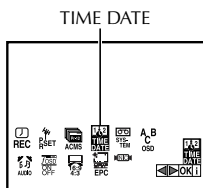

2 Ponga la hora, la fecha y el año

Pulse ▲▼ hasta que aparezca el ajuste deseado y luego pulse ▶.

O
 Pulse las **teclas de números** apropiadas para cada ajuste.
 • Introduzca "0" antes de introducir cualquier número de canal que conste solamente de una cifra.

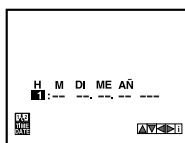

H: Hora
 M: Minuto
 DI: Día
 ME: Mes
 AN: Año

3 Ponga en funcionamiento el reloj

Pulse **MENU**.

Ajuste del sintonizador

Realice los pasos siguientes sólo si el sintonizador no ha sido ajustado correctamente por Plug&Play, o si se ha trasladado a un área diferente, o si una emisora nueva empieza a transmitir en su área.

La videograbadora necesita memorizar todas las emisoras necesarias en posiciones de canales para poder grabar programas de TV. El ajuste automático de canales asigna automáticamente todas las emisoras que pueden recibirse en su zona.

Encienda la videograbadora y el televisor, y ponga su televisor en su modo AV o en el modo de canal de vídeo.

Ajuste automático de canales

1 Acceda a la pantalla del menú principal y luego a la pantalla de ajuste automático de canales

Pulse **MENU**. Pulse ◀▶ para seleccionar el icono "ACMS", y luego pulse **OK**. Aparece la pantalla de ajuste del país.

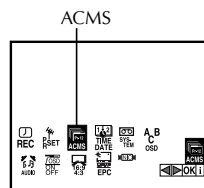

2 Seleccione su país

Pulse ◀▶ para seleccionar su país.

A : Austria
 B : Bélgica
 CH : Suiza
 D : Alemania
 DK : Dinamarca
 E : España
 F : Francia
 I : Italia
 N : Noruega
 NL : Países bajos
 P : Portugal
 S : Suecia
 SF : Finlandia
 OTROS : Otros países

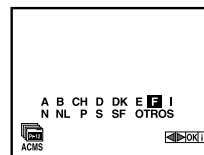

3 Realice el ajuste automático de canales

Pulse **OK**.

• Cuando termine el ajuste automático de canales aparecerá la pantalla de confirmación

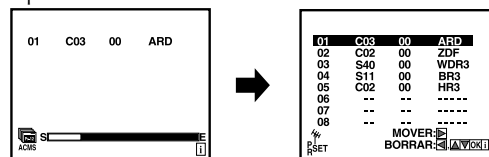

4 Vuelva a la pantalla normal

Pulse **MENU**.

NOTAS:

- Dependiendo de las condiciones de la recepción, las emisoras tal vez no se almacenen en orden, y sus nombres tal vez no se almacenen correctamente.
- Para borrar emisoras con malas condiciones de recepción, consulte "Cancelación de un canal" (página 8).

Ajuste manual de canales

Guarda los canales que no fueron guardados durante Plug&Play o el ajuste automático de canales.

1 Acceda a la pantalla del menú principal y luego a la pantalla del ajuste manual de canales

Pulse **MENU**. Pulse $\triangleleft \triangleright$ para seleccionar el icono "PR SET", y luego pulse **OK**.

- Aparece la pantalla de ajuste manual de canales de la posición de canal actualmente recibida.

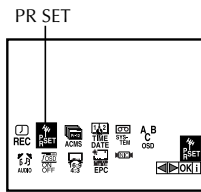

2 Acceda a la pantalla de confirmación

Pulse **MENU**.

3 Seleccione posición

Pulse $\triangle \nabla$ para seleccionar la posición de canal abierta, y luego pulse **OK**.

4 Seleccione la banda

Pulse **AV** para seleccionar C (normal) o S (cable).

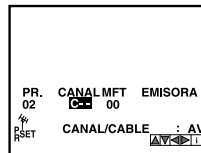

5 Introduzca el canal

Pulse las **teclas de números** o $\triangle \nabla$ para introducir el número del canal que desea almacenar. Introduzca "0" antes de introducir cualquier número de canal que conste solamente de una cifra.

- Para ajustar la sintonización fina, pulse \triangleright para seleccionar el ajuste "MFT", y luego pulse $\triangle \nabla$ para hacer la sintonización fina.
- Para introducir el nombre de la emisora registrada, pulse \triangleright para seleccionar el ajuste "EMISORA", y luego pulse **OK**. Pulse $\triangle \nabla$ hasta que aparezca el nombre de la emisora deseada.

6 Almacene un canal nuevo

Pulse **MENU**. Aparece la pantalla de confirmación.

- Repita los pasos 3 – 6 según sea necesario.

7 Vuelva a la pantalla normal

Pulse **MENU**.

Cancelación de un canal

1 Acceda a la pantalla del menú principal y luego a la pantalla del ajuste manual de canales

Pulse **MENU**. Pulse $\triangleleft \triangleright$ para seleccionar el icono "PR SET", y luego pulse **OK**.

- Aparece la pantalla de ajuste manual de canales de la posición de canal actualmente recibida.

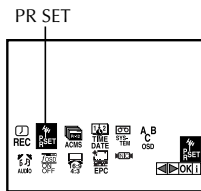

2 Acceda a la pantalla de confirmación

Pulse **MENU**.

3 Seleccione la posición

Pulse $\triangle \nabla$ para seleccionar el canal que desee eliminar.

4 Cancele el canal

Pulse \triangleleft . El canal que se encuentra directamente debajo del cancelado sube una línea.

- Repita los pasos 3 – 4 según sea necesario.

5 Vuelva a la pantalla normal

Pulse **MENU**.

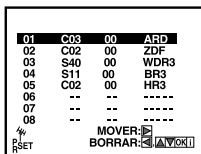

Cambio de posiciones de canales de emisoras

1 Acceda a la pantalla del menú principal y luego a la pantalla del ajuste manual de canales

Pulse **MENU**. Pulse $\triangleleft \triangleright$ para seleccionar el icono "PR SET", y luego pulse **OK**.

- Aparece la pantalla de ajuste manual de canales de la posición de canal actualmente recibida.

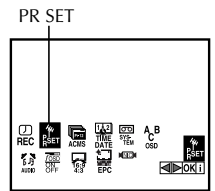

2 Acceda a la pantalla de confirmación

Pulse **MENU**.

3 Seleccione posición

Pulse $\triangle \nabla$ para seleccionar la emisora que desee trasladar, y luego pulse \triangleleft .

4 Seleccione la posición nueva

Pulse $\triangle \nabla$ para trasladar la emisora a la nueva posición, y luego pulse **OK**.

Ejemplo: Si ha trasladado la emisora de la posición 4 a la posición 2, las emisoras que se encontraban originalmente en las posiciones 2 y 3 se desplazarán hacia abajo un espacio cada una.

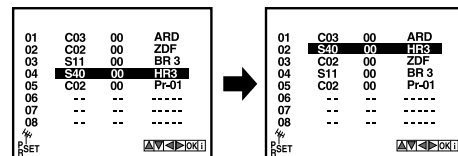

- Repita los pasos 3 – 4 según sea necesario.

5 Vuelva a la pantalla normal

Pulse **MENU**.

Cambio de nombre de emisora (A)

1 Acceda a la pantalla del menú principal y luego a la pantalla del ajuste manual de canales

Pulse **MENU**. Pulse $\triangleleft \triangleright$ para seleccionar el icono "PR SET", y luego pulse **OK**.

- Aparece la pantalla de ajuste manual de canales de la posición de canal actualmente recibida.

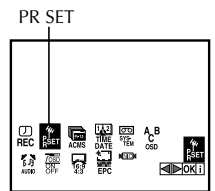

2 Acceda a la pantalla de confirmación

Pulse **MENU**.

3 Seleccione posición

Pulse $\triangle \nabla$ para seleccionar el canal, y luego pulse **OK**.

4 Seleccione el nombre de la emisora

Pulse \triangleright para seleccionar el ajuste "EMISORA", y luego pulse **OK**. Pulse $\triangle \nabla$ hasta que aparezca el nombre de la emisora deseada, y luego pulse **OK**.

5 Compruebe los ajustes

Pulse **MENU**. Aparece la pantalla de confirmación.

- Repita los pasos 3 – 5 según sea necesario.

6 Vuelva a la pantalla normal

Pulse **MENU**.

Cambio de nombre de emisora (B)

1 Acceda a la pantalla del menú principal y luego a la pantalla del ajuste manual de canales

Pulse MENU. Pulse ◀▶ para seleccionar el icono "PR SET", y luego pulse OK.

- Aparece la pantalla de ajuste manual de canales de la posición de canal actualmente recibida.

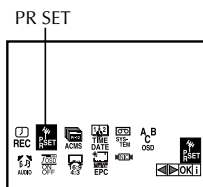

2 Acceda a la pantalla de confirmación

Pulse MENU.

3 Seleccione posición

Pulse △▽ para seleccionar el canal, y luego pulse OK.

4 Seleccione los caracteres para el nombre de la emisora

Pulse ▶ para seleccionar el ajuste "EMISORA", y luego pulse OK. Pulse ▶ hasta que la primera letra del nombre de la emisora empiece a parpadear.

5 Introduzca caracteres nuevos

Pulse △▽ para elegir el carácter deseado y luego pulse ▶. Introduzca los caracteres restantes de la misma forma (un máximo de 5). Después de introducir todos los caracteres, pulse OK.

- Los caracteres disponibles para el nombre de la emisora son: A–Z, 0–9, +, -, . (punto), _ (espacio).
- Si se equivoca, pulse ◀ hasta que el carácter incorrecto empiece a parpadear. Luego introduzca el carácter correcto pulsando △▽.

6 Compruebe los ajustes

Pulse MENU. Aparece la pantalla de confirmación.

7 Vuelva a la pantalla normal

Pulse MENU.

Sintonización fina de canales

1 Acceda a la pantalla del menú principal y luego a la pantalla del ajuste manual de canales

Pulse MENU. Pulse ◀▶ para seleccionar el icono "PR SET", y luego pulse OK.

- Aparece la pantalla de ajuste manual de canales de la posición de canal actualmente recibida.

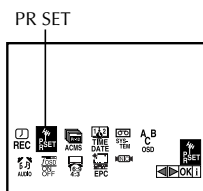

2 Acceda a la pantalla de confirmación

Pulse MENU.

3 Seleccione posición

Pulse △▽ para seleccionar el canal que desee sintonizar, y luego pulse OK.

4 Realice la sintonización

Pulse ◀▶ para seleccionar el ajuste "MFT", y luego pulse △▽ hasta que la imagen quede lo más clara posible.

- Repita los pasos 3 – 4 según sea necesario.

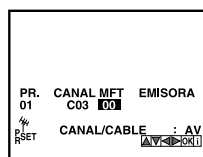

5 Vuelva a la pantalla normal

Pulse dos veces MENU.

Lista de emisoras de TV e identificación (ID)

EMISORA*	NOMBRE DE EMISORA	EMISORA*	NOMBRE DE EMISORA
3SAT	3SAT	RAI2	RAI2
ANT	ANTENA	RAI3	RAI3
ARD	ARD	RETE1	RETE1
ARTE	ARTE	RETE4	RETE4
B1	BERLIN1	RIKIS	Rikisutvarpid-Sjonvarp (Islandia)
BBC1	BBC1	RTBF1	RTBF1
BBC2	BBC2	RTBF2	RTBF2
BR3	BAYERN3	RTL	RTL
BRTN	BRTN TV1 (Bélgica)	RTL2	RTL2
CANAL	CANAL PLUS	RTL4	RTL4
CAN5	CANALE5	RTL5	RTL5
CNN	CNN	SAT.1	SAT1
DR1	DR1	SF1	SF1
DR2	DR2	DSF	SFB
DSF	DSF	SPORT	SPORT
EURO	EURONEWS	SR6	SR6
FILMN	FILM	SVT	SVT
FR2	France2	SVT1	SVT1
FR3	France3	SVT2	SVT2
HR3	HESSEN3	SVT4	SVT4 (Suecia)
HRT	HRT (Croacia)	SWF3	SWF3
ITA-1	ITALIA1	TEL21	TELE21
KABEL	KABEL1	TELE5	TELE5
M6	M6	TF1	TF1
MDR3	MDR3	TMC	TELEMONTECARLO
MTV	MTV	TNT	TNT INT
MTV3	MTV3	TRT	TRT INT
N3	NORD3	TSI	TSI
N-TV	N-TV	TSR	TSR
NDR3	NDR3	TV1	BRTN TV1
NED1	NED1	TV2	TV2
NED2	NED2	TV3	TV3
NED3	NED3	TV5	TV5
NET2	Network 2 (Irlanda)	TVE	TVE (España TVE 1/2)
NELON	NICKELODEON	TVE1	TVE1
NRK	NRK	VIVA	VIVA
ORB3	ORB3	VOX	VOX
ORF1	ORF1	VTM	VTM
ORF2	ORF2	WDR3	West3
ORF3	ORF3	YLE1	YLE1
PREM.	PREMIERE	YLE2	YLE2
PRO7	PRO7	ZDF	ZDF
RAI1	RAI1		

* La abreviatura "EMISORA" es lo que se muestra en la pantalla en lugar del nombre de la emisora. La abreviatura "EMISORA" se lista en la pantalla de confirmación y se visualiza en la pantalla cuando la grabadora sintoniza una emisora diferente.

Reproducción

Reproducción básica

Encienda el televisor y seleccione el modo AV o el canal de vídeo.

1 Introduzca un casete

Asegúrese de que el lado de la ventana esté hacia arriba, el lado de la etiqueta trasera quede hacia usted y la flecha de la parte delantera del casete apunte hacia la videograbadora.



- No aplique una presión excesiva al insertar el casete.
- La videograbadora se enciende y el contador se repone, automáticamente.
- Si ha sido retirada la lengüeta de protección contra la grabación del casete, la reproducción empezará automáticamente.

2 Inicie la reproducción

Pulse ►.

- Si la cinta alcanza su final durante la reproducción, la videograbadora detendrá la reproducción, rebobinará la cinta y expulsará el casete, y luego se pondrá automáticamente en el modo de espera.

Durante la reproducción

Parada de la reproducción

- Pulse ■ en el mando a distancia. ○ Pulse ■/▲ en la videograbadora.

Haga una pausa en la reproducción y vea una imagen fija

Pulse II.

- La videograbadora entra en el modo de pausa después de moverse 2 ó 3 cuadros
- Si hay desplazamiento vertical, utilice PR+/- para corregir la imagen.
- Pulse ► para reanudar la reproducción normal.
- La reproducción de imagen fija se detiene automáticamente después de unos 5 minutos para proteger las cabezas.

Reproducción de imagen fija/cuadro por cuadro

- Pulse II para hacer una pausa, y luego pulse repetidamente II.
- Pulse ► para reanudar la reproducción normal.

Cámara lenta

HR-J585EU

Durante la reproducción de imagen fija, pulse ▷ para iniciar la reproducción a cámara lenta hacia delante. Si pulse II, se reanuda la imagen fija.

HR-J285EU

Durante la reproducción o la imagen fija, pulse II y manténgalo pulsado durante 2 segundos, y luego suéltelo. Pulse ▷ o II otra vez para reanudar la reproducción o la imagen fija.

- La reproducción a cámara lenta se detiene automáticamente después de unos 30 segundos para proteger las cabezas, y luego se reanuda la reproducción normal.

Búsqueda de alta velocidad

Pulse ◀◀ o ▶▶.

- Pulse ► para reanudar la reproducción normal.
- La búsqueda a alta velocidad se detiene automáticamente después de unos 3 minutos para proteger las cabezas, y luego se reanuda la reproducción normal.

Búsqueda a velocidad variable (HR-J585EU solamente)

Pulse repetidamente ◁ o ▷.

- Pulse ► para reanudar la reproducción normal.
- Cada vez que pulsa ◁ o ▷, la velocidad de reproducción cambia. Para disminuir la velocidad durante la búsqueda de imagen, pulse repetidamente el botón de dirección opuesta.
- Si hay desplazamiento vertical, utilice PR+/- para corregir la imagen.

ATENCIÓN:

En el modo de búsqueda, reproducción de imagen fija, reproducción a cámara lenta o reproducción cuadro a cuadro,

- la imagen se distorsionará
- aparecerán barras de ruido
- habrá pérdida de color con una cinta grabada en el modo LP (HR-J585EU solamente)

Búsqueda a velocidad variable (HR-J585EU solamente)

Búsqueda hacia atrás 2 pasos	Reproducción hacia atrás	Cámara lenta en avance 1 paso	Reproducción normal	Búsqueda hacia delante 2 pasos
------------------------------	--------------------------	-------------------------------	---------------------	--------------------------------

Cuando la cinta no se mueve

Rebobinado/avance rápido a alta velocidad

Pulse ◀◀ o ▶▶.

- Si mantiene pulsado ◀◀ o ▶▶ durante el rebobinado o el avance rápido, usted podrá ver la imagen en la pantalla. Al soltarlo se cancela la búsqueda de imagen y se reanuda el rebobinado y el avance rápido.

Expulse el casete

- Pulse ▲. ○ Pulse ■/▲ en la videograbadora.
- También puede expulsar el casete cuando la videograbadora esté en el modo de espera.

Apague la videograbadora

- Pulse ⏻ en el mando a distancia. La videograbadora entra en el modo de espera. ○ Pulse ⏻ en la videograbadora. La videograbadora se apaga.

Funciones de reproducción

Ajuste de la condición del seguimiento

Ajuste de seguimiento automático

Cuando se introduce un casete nuevo, la videograbadora entra en el modo de seguimiento automático.

Ajuste de seguimiento manual

Si el seguimiento automático no puede eliminar los ruidos durante la reproducción, ajuste manualmente el seguimiento. Mantenga pulsado PR + o - para eliminar los ruidos.

Selección de la pista de sonido (HR-J585EU solamente)

Su videograbadora es capaz de grabar cuatro pistas de sonido (STEREO, IZQUI., DERECH y MONO) y reproducir la que usted seleccione. Ajuste "AUDIO" al modo apropiado. (☞ 5)

NOTA:

Ajuste "OSD" en "CON." para visualizar las indicaciones en la pantalla. (☞ 5)

Desconexión de la alimentación tras el rebobinado

Cuando no se mueva la cinta, pulse ◀◀, y luego pulse ⏻. "REW" parpadea en la pantalla. La videograbadora entra automáticamente en el modo de espera después de rebobinar la cinta.

Desconexión de la alimentación Ez (fácil)



Durante la reproducción, pulse ◀◀▲⏻. La videograbadora detiene la reproducción, rebobina la cinta y expulsa el casete, y luego se pone automáticamente en el modo de espera.

Reproducción repetida de escenas seleccionadas — Repetición de reproducción Ez (fácil)

Durante la reproducción, mantenga pulsado . La videograbadora inicia la búsqueda hacia atrás. Suelte este botón en el punto donde quiera iniciar la repetición de la reproducción. La videograbadora repite dos veces la escena seleccionada.

- Durante la repetición de reproducción Ez, "EZ REPEAT" aparece en la pantalla.

Salto de posiciones no deseadas — Búsqueda con salto

Pulse **30 SEC**  de una a 6 veces durante la reproducción. Cada pulsación inicia un periodo de 30 segundos de reproducción de alta velocidad (hasta 3 minutos). Cuando se salta la parte especificada de la cinta, la reproducción normal se reanuda automáticamente. Para volver a la reproducción normal durante la búsqueda con salto, pulse .

Grabación

Prevención de borrado accidental

Para impedir la grabación accidental de un casete grabado, retire su lengüeta de protección contra la grabación. Para grabar en él más adelante, tape el agujero con cinta adhesiva.

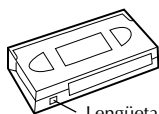

Lengüeta de protección contra la grabación

Grabación básica

Encienda el televisor y seleccione el modo AV o el canal de vídeo.

1 Introduzca un casete

Asegúrese de que la lengüeta de protección contra la grabación esté intacta. Si no, tape el agujero con cinta adhesiva antes de insertar el casete.



- La videograbadora se enciende y el contador se repone, automáticamente.

2 Seleccione el canal de grabación

Pulse **PR+/-** o las **teclas de números**.

- Puede seleccionar canales en el modo de parada o en el modo de pausa de grabación.

3 Ajuste la velocidad de la cinta (HR-J585EU solamente)

Pulse **SP/LP** . El ajuste actual de la velocidad de la cinta aparece en la pantalla durante unos 3 segundos. Pulse de nuevo **SP/LP**  para cambiar el ajuste mientras se visualiza la velocidad de la cinta.

4 Inicie la grabación

Pulse .

- Si la cinta alcanza su final durante la grabación, la videograbadora detendrá la grabación, rebobinará la cinta y expulsará el casete, y luego se pondrá automáticamente en el modo de espera.

Durante la grabación

Pausa en la grabación

Pulse **II**.

- Pulse **II** para reanudar la grabación.
- Puede seleccionar canales en el modo de pausa de grabación.
- Habrá una pérdida de color o la imagen se distorsionará donde se cambie el canal.

Parada de la grabación

Pulse  en el mando a distancia.

○ Pulse /▲ en la videograbadora.

Funciones de grabación

Posición de cinta/Contador de tiempo

Pulse repetidamente  **OK** para visualizar la posición de la cinta y el contador de tiempo en la pantalla. Para reponer el contador de tiempo, pulse **0000**.

NOTAS:

- Ajuste "OSD" en "CON." para visualizar las indicaciones en la pantalla. (☞ 5)
- Dependiendo del tipo de cinta utilizado, la posición de la cinta puede que no aparezca enseguida.

Facilidad de parada de la memoria

La videograbadora se para automáticamente cuando rebobina la cinta y el contador alcanza "M 0:00:00". Si pone el contador en "M 0:00:00" antes de reproducir o grabar, usted podrá acceder fácilmente a la posición preseleccionada utilizando el contador de tiempo.

1 Pulse repetidamente **OK** para visualizar el contador en la pantalla.

2 Pulse **0000** para reponer el contador antes de reproducir o grabar.

3 Inicie la reproducción o la grabación.

4 Pulse  después de reproducir o grabar. La cinta se rebobina y se para automáticamente cuando el contador alcanza "M 0:00:00".

Para ver un programa mientras se graba otro

Si su grabadora está conectada al televisor mediante las conexiones AV, pulse **TV/VCR**.



Una vez iniciada la grabación, todo lo que usted necesita hacer es sintonizar en el televisor el canal que usted desea ver.

El programa seleccionado con los controles de canales del televisor aparece en la pantalla mientras que el seleccionado con **PR+/-** se graba en la cinta.

Especificación de la duración de la grabación

— Grabación instantánea con temporizador (ITR)

Durante la grabación, pulse repetidamente  (ITR) hasta que la duración deseada de la grabación aparezca en la pantalla.

- Cada vez que pulsa el botón, la duración de la grabación aumenta en intervalos de 30 minutos (hasta un máximo de 9 horas).
- La videograbadora se pone en el modo de espera después de terminar la grabación.
- Para cancelar una ITR, pulse  en el mando a distancia o /▲ en la videograbadora.

Recepción de programas estereofónicos y bilingües (HR-J585EU solamente)

Su videgrabadora está equipada con un descodificador de sonido múltiplex (A2) y también con un descodificador de sonido estéreo digital (NICAM), pudiendo así recibir emisiones estéreo y bilingües.

- Para escuchar un programa estéreo, ponga "AUDIO" en "STEREO". (☞ 5)
- Para escuchar un programa bilingüe, ponga "AUDIO" en "IZQUI." o "DERECH". (☞ 5)
- Para escuchar el audio estándar (monofónico normal) mientras se recibe una emisión NICAM, ponga "AUDIO" en "MONO". (☞ 5)

NOTA:

Ajuste "OSD" en "CON." para visualizar las indicaciones en la pantalla. (☞ 5)

Para grabar programas estéreo y bilingües (A2)

- Los programas estéreo se graban automáticamente en estéreo en la pista de audio de Hi-Fi (con el sonido mezclado de los canales L y R grabándose en la pista de audio normal).
- Los programas bilingües se graban automáticamente en bilingüe en la pista de audio de Hi-Fi. La pista de sonido principal se graba en la pista de audio normal.

Para grabar programas NICAM estéreo y bilingües

El programa de audio NICAM se graba en la pista de audio de Hi-Fi, y el programa de audio estándar se graba en la pista de audio normal.

NOTAS:

- Ponga "NIC" en "AUTO". (☞ 5)
- Si la calidad del sonido estéreo que está siendo recibido es mala, puede que la emisión sea recibida con mejor calidad en mono.
- Antes de reproducir un programa grabado en estéreo o un programa bilingüe, ponga "AUDIO" en el modo apropiado. (☞ 5)

Programación del temporizador

1 Pulse **MENU**. Pulse \triangleleft para seleccionar el icono "REC", y luego pulse **OK**. Aparece la lista de programas.

2 Pulse **OK**.

3 Pulse las **teclas de números** apropiadas para poner el canal, la fecha, la hora de inicio y la hora de parada. Introduzca "0" antes de introducir cualquier número de canal que conste solamente de una cifra.

● Para grabar con temporizador series diarias (lunes–viernes) o semanales, pulse \triangleleft para seleccionar el ajuste "DIA", y luego pulse **OK**. Pulse \triangleleft , y luego pulse **OK**.

● HR-J585EU solamente

Para poner la velocidad de la cinta (SP/LP/IP), pulse \triangleleft para seleccionar la velocidad de la cinta, y luego pulse \triangle .

☞ "Grabación LP inteligente (HR-J585EU solamente)" en la página 13.

4 Pulse **MENU**. Pulse de nuevo **MENU** para volver a la pantalla normal.

5 Pulse ψ . La videgrabadora entra en el modo de espera del temporizador. El indicador del temporizador y el indicador de espera/grabación se encienden en el panel de visualización.

● Si no se ha cargado un casete cuando la videgrabadora entra en el modo de espera del temporizador, el indicador del temporizador parpadeará en el panel de visualización.

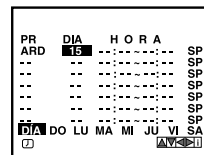
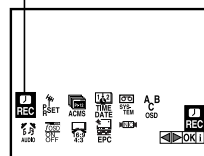

Grabación con temporizador

Se pueden hacer hasta 7 programas de grabación con temporizador dentro de un mes.

Antes de empezar:

- Ajuste correctamente el reloj. (☞ 7)
- Ajuste "SYSTEM" al modo apropiado. (☞ 4)
- Introduzca un casete con la lengüeta de protección contra la grabación intacta.

NOTAS:

- Si ya han sido ajustados todos los 7 programas, "PROGRAMA COMPLETO" aparecerá en la pantalla.
- Si se produce un problema con la programación del temporizador y un programa coincide con otro, se grabará el programa que empieza primero. Si las horas de inicio son las mismas, se grabará el programa más reciente.
- Si desea detener una grabación con temporizador que ya ha empezado, pulse ψ .
- Después de completada la grabación con temporizador, la videgrabadora entra automáticamente en el modo de espera.
- Si la cinta alcanza su final durante las grabaciones con temporizador, la videgrabadora detendrá la grabación, rebobinará la cinta y expulsará el casete, y luego se pondrá automáticamente en el modo de espera.
- Puede programar la grabación con temporizador mientras se realiza una grabación normal. Las pantallas de menús no se grabarán.

Grabación LP inteligente (HR-J585EU solamente)

Cuando ponga la velocidad de la cinta en "IP", la videgrabadora cambiará automáticamente al modo LP para poder realizar la grabación completa si no queda cinta suficiente para grabar todo el programa durante la grabación con temporizador en el modo SP.

Por ejemplo, grabación de un programa de 210 minutos de duración en una cinta de 180 minutos.

150 minutos aproximadamente	60 minutos aproximadamente
Modo SP	Modo LP
210 minutos en total	

NOTAS:

- Si ha programado la videgrabadora para grabar con temporizador 2 o más programas, no utilice esta función, pero cambie manualmente la velocidad de la cinta durante la programación del temporizador.
- Puede que haya algo de ruido y distorsiones de sonido donde la velocidad de la cinta cambia del modo SP al modo LP.
- Esta función no se encuentra disponible durante la ITR (grabación instantánea con temporizador), y no se activará correctamente con ninguna cinta E-180 o de mayor duración, ni con algunas cintas de menor duración.

Comprobación, cancelación o cambio de los ajustes de programas

1 Desactive el modo de espera de grabación con temporizador

Pulse $\psi/1$.

2 Acceda a la pantalla del menú principal

Pulse MENU. Pulse \triangle \triangleright para seleccionar el icono "REC", y luego pulse OK. Aparece la lista de programas.

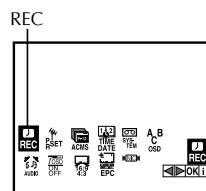

3 Cancele o cambie el ajuste del programa

Para cancelar un programa, pulse \triangle ∇ para seleccionar el programa que desee eliminar, y luego pulse \triangleleft .

Para cambiar un programa, pulse \triangle ∇ para seleccionarlo, y luego pulse OK. Pulse \triangleleft \triangleright para seleccionar el elemento que quiera cambiar, y luego pulse las **teclas de números** o \triangle ∇ para cambiar los ajustes. Después de confirmar que toda la información sea correcta, pulse MENU.

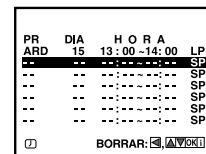

4 Vuelva a la pantalla normal

Pulse MENU.

5 Vuelva a activar el modo de espera de grabación con temporizador

Pulse $\psi/1$. La videgrabadora se pone en el modo de espera del temporizador. El indicador del temporizador y el indicador de espera/grabación se encienden en el panel de visualización.

Edición con otra videograbadora o videocámara

Puede utilizar su videograbadora como componente de reproducción o como platina de grabación. Puede utilizar una videocámara como componente de reproducción y su videograbadora como platina de grabación. Consulte también los manuales de instrucciones de los demás componentes para conocer las conexiones y sus operaciones.

Conexión con otra videograbadora

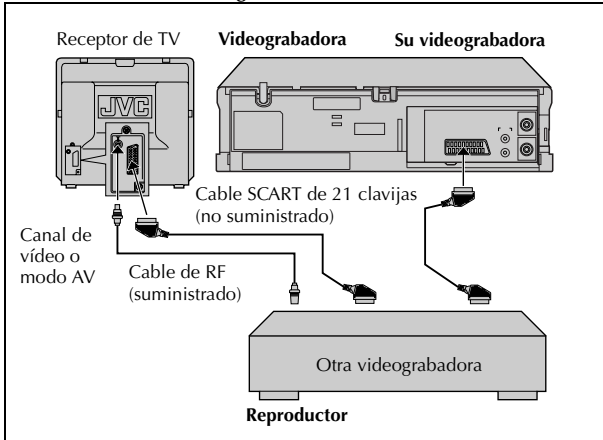

Conexión con una videocámara

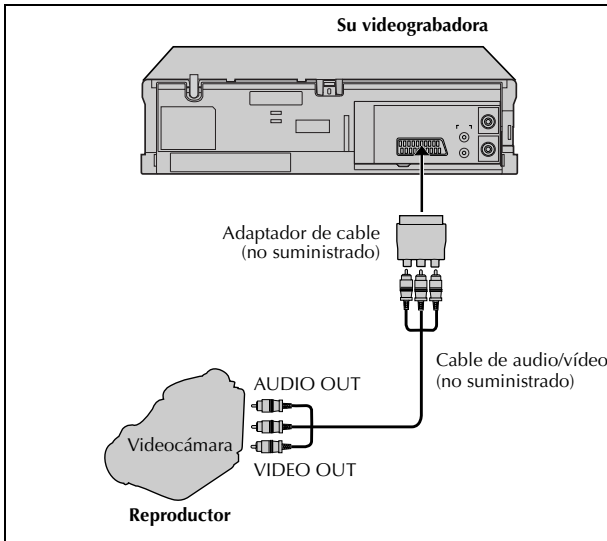

1 Haga las conexiones

Conexión con otra videograbadora

Conecte el conector EURO AV1 AUDIO/VIDEO a otra videograbadora.

Conexión con una videocámara

Conecte los conectores AUDIO/VIDEO OUT de la videocámara al conector EURO AV1 AUDIO/VIDEO de la videograbadora.

2 Introduzca los casetes

Inserte el casete de reproducción en el componente de reproducción y el casete que va a ser grabado en la platina de grabación.

3 Seleccione el modo de entrada en la platina de grabación

Seleccione la entrada externa correcta en la platina de grabación. En esta videograbadora, pulse **AV** y/o **PR+/-** para seleccionar "AV1".

4 Seleccione el modo de edición

Seleccione el modo de edición apropiado para los componentes si se dispone de tal modo.

5 Inicie la reproducción

Active el modo de reproducción del componente de reproducción.

6 Inicie la grabación

Active el modo de grabación de la platina de grabación.

Conexiones del sistema

Conexión/utilización de un sistema estereofónico (HR-J585EU solamente)

Podrá escuchar la pista de sonido mediante su sistema estéreo. Conecte los conectores AUDIO OUT L y R de la videgrabadora a los conectores AUX IN o TAPE MONITOR del receptor o amplificador de su sistema estéreo.

- Mientras escucha el sonido mediante el sistema estéreo conectado, baje completamente el volumen del televisor.

Ajustes auxiliares

Bloqueo para niños

Puede desactivar las operaciones de la videgrabadora. Pulse  mientras la videgrabadora esté encendida. "SAFE" aparecerá en la pantalla.

Para cancelar el bloqueo para niños, pulse  del mando a distancia hasta que el indicador de la alimentación parpadee en el panel de visualización.

- Si se pulsa cualquier botón de la videgrabadora, "SAFE" aparecerá en la pantalla y el indicador de la alimentación parpadeará en el panel de visualización.

NOTAS:

- Cuando se utilice la función de bloqueo para niños, guarde el mando a distancia donde éstos no puedan alcanzarlo.
- Los programas de grabación con temporizador se ejecutarán aunque esté activada la función de bloqueo para niños.

Especificaciones

GENERALIDADES

Alimentación	: 200 V – 240 V~, 50 Hz/60 Hz
Consumo	
Alimentación conectada	: 12 W aproximadamente
Modo de espera	: 3,0 W
Sistema de cabezas de vídeo	
HR-J585EU	: Sistema de exploración helicoidal de cabeza DA4 (doble acimut)
HR-J285EU	: Sistema de exploración helicoidal de dos cabezas rotativas
Velocidad de la cinta	
(SP)	: 23,39 mm/s
(LP)*	: 11,69 mm/s
* HR-J585EU solamente	
Formato de cinta	: Anchura de cinta de 1/2" (cinta VHS de alta densidad de 12,7 mm)
Tiempo máximo de grabación	
(SP)	: 240 m. con casete de video E-240
(LP)*	: 480 m. con casete de video E-240
* HR-J585EU solamente	
Tiempo de rebobinado	: 180 s aproximadamente con cinta E-180
Dimensiones (An x Al x Pr)	: 360 mm x 94,5 mm x 270 mm
Peso	: 4,0 kg
Temperatura de funcionamiento	: 5°C a 35°C
Humedad de funcionamiento	: Menos del 80 %
Temporizador	: Tipo de visualización de 24 horas

VIDEO

Sistema de señales	: Señales cromáticas PAL y monocromas CCIR, 625 líneas/50 campos
Formato de grabación	: PAL/MESECAM
Recepción de RF	: PAL (B/G)/SECAM (B/G)
RF OUT	: PAL G
Modulador de RF	: Canal 22 – 68 de UHF (ajustable)
Nivel de entrada	: VIDEO IN (Tipo SCART) 1,0 Vp-p, 75 ohmios, desequilibrada
Nivel de salida	: VIDEO OUT (Tipo SCART) 1,0 Vp-p, 75 ohmios, desequilibrada
Relación señal a ruido	: Más de 43 dBm

AUDIO

Nivel de entrada	: AUDIO IN (Tipo SCART) –6,0 dBm, más de 10 kΩ
Nivel de salida	
HR-J585EU	: AUDIO OUT (Tipo SCART, RCA) –6,0 dBm, menos de 1 kΩ
HR-J285EU	: AUDIO OUT (Tipo SCART) –6,0 dBm, menos de 1 kΩ
Pista de audio	
HR-J585EU	: Pista mono y pista de Hi-Fi
HR-J285EU	: Pista mono
Respuesta de frecuencia de audio	
Audio normal	: 100 Hz a 10.000 Hz (–6/+3 dBm)
Audio de alta fidelidad*	: 20 Hz a 20.000 Hz (–3/+3 dBm)
* HR-J585EU solamente	
Relación señal a ruido de audio [HR-J585EU solamente]	
Audio de alta fidelidad	: Más de 70 dB (filtro A JIS)
Gama dinámica de audio [HR-J585EU solamente]	
Audio de alta fidelidad	: Más de 85 dB (filtro A JIS)

ACCESORIOS

Incluidos	: Cable de RF, Mando a distancia por rayos infrarrojos, 2 pilas "R3"
-----------	--

Las especificaciones dadas son para el modo SP a menos que se especifique lo contrario.
El diseño y las especificaciones están sujetos a modificaciones sin aviso previo.

MODELO DE DECLARACION DE CONFORMIDAD CON LAS NORMAS, EXPEDIDO POR EL FABRICANTE

El que suscribe Victor Company of Japan, Ltd., JVC declara, bajo su propia responsabilidad, que el
Equipo: MAGNETOSCOPIO
Fabricado por: Victor Company of Japan, Ltd.
En (Estado o zona geográfica): Indonesia
Marca: JVC
Modelo: HR-J585EU, HR-J285EU

objeto de esta declaración, cumple con la normativa siguiente:
–Artículo 9.2 del Reglamento Técnico del Servicio de Difusión de Televisión aprobado en el Real Decreto 1160/89.
–Anexo V del Reglamento sobre perturbaciones radioeléctricas aprobado en el Real Decreto 138/89.

Hecho 24.08.2001

Hiroshi Araki, DIRECTOR DEL DEPARTAMENTO DE CONTROL DE CALIDAD